

# SAMSUNG

powered by **SamCool**

## FJM MULTI SPLIT KLIMASYSTEME





## SAMSUNG Multi Split Klimasysteme

Die flexible Lösung zur individuellen Klimatisierung von bis zu fünf Räumen mit einem kompakten und leistungsstarken Free Joint Multi Außengerät.

Fünf verschiedene Bauformen und unterschiedliche Nennleistungsstufen ermöglichen es, für jeden Raum jenes Innengerät zu wählen, das am Besten zum Interieur und den räumlichen Gegebenheiten passt.

Egal ob im Kühl- oder Heizbetrieb – Samsung Free Joint Multi Klimasysteme sorgen mit höchster Effizienz für ein angenehmes Wohlfühlklima in Ihrem Heim.

## Sortimentsübersicht Verfügbare SAMSUNG Free Joint Multi Split Innengeräte

Dank der Vielzahl verfügbarer Typen an FJM Multi Split Innengeräten können Ihre individuellen Anforderungen und die baulichen Gegebenheiten Ihrer Räumlichkeiten berücksichtigt werden. Egal ob Sie die einfache, klassische Installation eines Wandgeräts, die nahezu unsichtbare Installation eines Kanaleinbaugeräts in die Zwischendecke oder die bündige Installation eines Kassettengeräts an die Zwischendecke bevorzugen – eine ansprechende Integration in die räumlichen Gegebenheiten ist sicher gestellt. Ziel ist es bezüglich Leistung, Effizienz, Optik und Komfort die optimale Lösung zur Klimatisierung Ihrer Räume zu finden.

Bezeichnung	Abbildung	1.6kW	2.0kW	2.6kW	3.5kW	5.2kW	6.8kW
		Raumgrößen in m <sup>2</sup>					
		10-14	14-18	18-24	24-36	36-48	48-60
Wind-Free™ Avant			•	•	•	•	•
Wind-Free™ Comfort			•	•	•	•	•
Cebu			•	•	•	•	•
Wind-Free™ 1-Wege-Kassette				•	•		
Wind-Free™ 4-Wege-Kassette (600x600)		•	•	•	•	•	
Truhengerät				•	•	•	
Kanaleinbaugerät (niedrige Pressung)				•	•		
Kanaleinbaugerät (mittlere Pressung)						•	

## Free Joint Multi Split Außengeräte



Bezeichnung	Nennleistung					
	4,0 kW	5,0 kW	5,2 kW	6,8 kW	8,0 kW	10,0 kW
Anzahl anschließbarer Inneneinheiten	2	2	2-3	2-3	2-4	2-5
Art des Kältemittels	R32	R32	R32	R32	R32	R32

■ Ihre Samsung Klimafachfirma berät Sie über die zulässigen Kombinationen von Außengerät und Innengeräten (entsprechend der spezifischen Einzelgeräteleistungen).



Wind-Free™ Wandgerät  
(für die Montage an die Wand)



Wind-Free™ Mini 4-Wege-Kassette  
(für den Einbau in die Zwischendecke)



Wind-Free™ 1-Wege-Kassette  
(für den Einbau in die Zwischendecke)

## Wind-Free™

### Angenehm kühl. Überraschend zugfrei.

Die patentierte „Wind-Free™“-Funktion von Samsung garantiert Ihnen perfekte Raumluft bei niedrigsten Betriebskosten: Tausende Mikro-Luftlöcher sorgen für maximalen Klimakomfort, ohne unangenehme Zugescheinungen.

### Schnelle Abkühlung & konstanter Klimakomfort

Das Prinzip ist einfach: Zunächst wird der Raum ganz klassisch im „Schnellkühl-Modus“ abgekühlt, dann greift der „Wind-Free™“-Modus, der die gewünschte Temperatur hält: geräuschlos und besonders energiesparend.

**Erhältlich als Wandgerät, Mini 4-Wege-Kassette und 1-Wege-Kassette**

## Wind-Free™, 1-Wege-Kassette und Kanaleinbaugerät Schlankes Design für schmale Zwischendecken

### 1-Wege-Kassette

Mit einer schmalen Bauhöhe von nur 150 mm<sup>1</sup> und einem Gewicht von 10 kg<sup>1</sup> zählt die Wind-Free™ 1-Wege-Kassette zu den kompaktesten Geräten ihrer Klasse.

Dank des ansprechenden Designs und der schlanken Bauhöhe fügt sich die 1-Wege-Kassette in jedes Interieur und findet auch in der schmalsten Zwischendecke Platz. Die Installation und Wartung wird vereinfacht. Es ist keine Revisionsöffnung erforderlich.



<sup>1</sup> ohne Zierblende



### Kanaleinbaugerät

Die Bauhöhe des Kanaleinbaugeräts beträgt nur schlanke 200 mm. Dadurch wird wertvoller Platz in der Zwischendecke gespart. Auch hier helfen die kompakten Abmessungen dabei Installation und Wartung zu vereinfachen.

Da sie nicht für jeden Installationsfall benötigt wird, gibt es die Kondensatpumpe optional zu bestellen.



## SmartThings

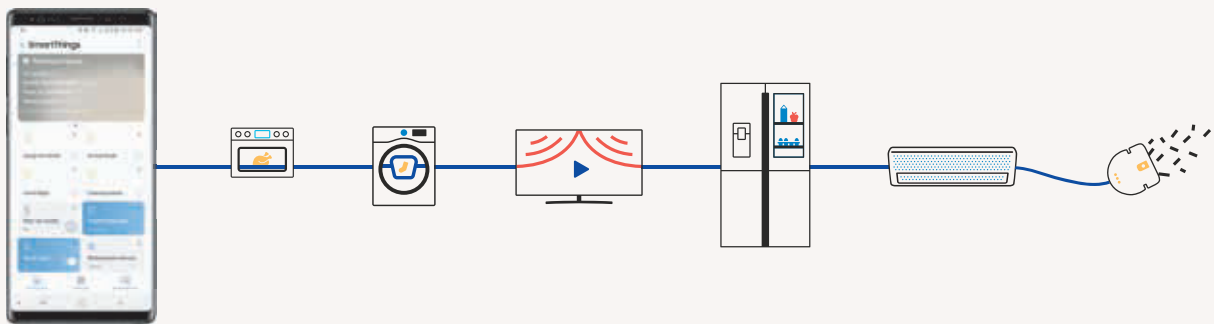

## Wi-Fi Steuerung über SmartThings App

### Die IOS und Android App

Kompatible Klimageräte<sup>3</sup> können über Wi-Fi und die Samsung SmartThings App auf Ihrem Mobiltelefon<sup>1</sup> oder Tablet gesteuert werden. Die App erlaubt die Ein- und Ausschaltung über die Ferne, die Funktionskontrolle und eine Zeitplanung des Betriebs von überall. Mit dieser App können auch andere „smarte“ Samsung Geräte wie Waschmaschinen<sup>2</sup>, Saugroboter<sup>2</sup> oder Kühlschränke<sup>2</sup> kontrolliert werden.

<sup>1</sup> Verfügbar auf Android und iPhone Geräten. Eine Netzwerkverbindung ist notwendig. Ein Samsung Account muss angelegt werden.

<sup>2</sup> Konsultieren Sie die Bedienungsanleitung Ihres Geräts um die Kompatibilität zur SmartThings App zu prüfen.

### Verfügbare Funktionen

- Fernbedienung Ihrer Samsung Klimaanlage<sup>3</sup>
- Anzeige und Überwachung des Energieverbrauchs
- Abschätzung der Betriebskosten
- Wochenzeitplanung des Betriebs
- Überwachung des Filterstatus
- Steuern Sie parallel zu Ihrem Klimagerät auch andere kompatible Samsung Geräte<sup>1</sup> an

<sup>3</sup> Die Wi-Fi Funktion ist bei allen Wandgeräten bereits inklusive. Für andere Modelle wird zusätzlich ein Samsung Multi Wi-Fi Kit benötigt. Pro FJM Multi Split System ist nur ein Wi-Fi Kit notwendig.



## Produktmerkmale für FJM Außengeräte

- Höchste Energieeffizienz dank Smart Inverter Verdichtertechnologie
- Leistungsstark im Kühl- oder Heizbetrieb
- Niedriges Betriebsgeräusch dank optimierten Lüftermotoren und Schallsisolierungen
- Kompakte Gehäuseabmessungen und geringes Gerätegewicht
- Einfache Installation und Inbetriebnahme
- Stromversorgung der Anlage über das Außengerät

## Free Joint Multi Split Außengeräte



Bezeichnung	Multi-Außengerät					
	AJ040	AJ050	AJ052	AJ068	AJ080	AJ100
Artikelnummer	701545	701546	701547	701548	701549	701550
Nenn-Kühlleistung kW	4,0	5,0	5,2	6,8	8,0	10,0
Nenn-Heizleistung kW	4,2	5,6	6,3	8,0	9,3	12,0
Schalldruck Außengerät dB(A)	45	46	46	48	48	54
Schallleistung Außengerät dB(A)	60	61	61	64	64	70
max. Gesamtleitungslänge m	30	30	50	50	70	75
Anschließbare Innengeräte	2	2	3	3	4	5
Kältemittel	R32	R32	R32	R32	R32	R32
Abmessungen Außen (B x H x T) mm	790 x 548 x 285	790 x 548 x 285	880 x 638 x 310	880 x 798 x 310	880 x 798 x 310	940 x 998 x 330

- Multi-Außengeräte müssen mit mindestens 2 Innengeräten installiert werden.
- Nennkühlleistung bei Raumtemperatur 27° C, Außentemperatur 35° C und 5 m Leitungslänge.
- Nennheizleistung bei Raumtemperatur 20° C, Außentemperatur 7° C und 5 m Leitungslänge.
- Schalldaten gemessen im schalltoten Raum in 1 m Abstand nach ISO 3741.

# SAMSUNG

## Free Joint Multi Split Wandgeräte

Merkmal / Gerätetyp Wandgerät	Wind-Free™ Avant	Wind-Free™ Comfort	Cebu
Kühlen / Heizen / Automatikmodus	•	•	•
Full HD-Luftfiltersystem	•	•	•
Infrarot-Fernbedienung im Lieferumfang	•	•	•
Automatische Bewegung der Luftleitlemmelle (auf/ab/links/rechts)	•	•	•
Kühlen ohne Zugluft (Wind-Free™)	•	•	•
App-Steuerung via Wi-Fi (integriert im Wandgerät)	•	•	•
Tri-Care Filter (filtert Bakterien, Viren und Allergene)	•		



Bezeichnung	Wind-Free™ Avant				
	AR07	AR09	AR12	AR18	AR24
Artikelnummer	701536	701537	701538	701539	701540
Nenn-Kühlleistung kW	2,0	2,5	4,0	5,0	6,5
Nenn-Heizleistung kW	2,2	3,2	3,5	6,0	7,4
Schalldruck Innengerät min.   max. dB(A)	19 37	19 38	19 40	28 41	29 45
Schalleistung Innengerät max. dB(A)	54	54	57	58	62
max. Luftumwälzung Innengerät m³/h	642	570	630	942	1056
max. Entfeuchtungsleistung l/h	1,0	1,0	1,5	2,0	2,5
Abmessungen (B x H x T) mm	889 x 299 x 215	889 x 299 x 215	889 x 299 x 215	1055 x 299 x 215	1055 x 299 x 215



Bezeichnung	Wind-Free™ Comfort				
	AR07	AR09	AR12	AR18	AR24
Artikelnummer	701527	701528	701529	701530	701531
Nenn-Kühlleistung kW	2,0	2,5	3,5	5,0	6,5
Nenn-Heizleistung kW	2,2	3,2	3,5	6,0	7,4
Schalldruck Innengerät min.   max. dB(A)	19 36	19 37	19 40	25 41	26 45
Schalleistung Innengerät max. dB(A)	54	54	56	58	62
max. Luftumwälzung Innengerät m³/h	594	618	642	996	1038
max. Entfeuchtungsleistung l/h	1,0	1,0	1,5	2,0	2,5
Abmessungen (B x H x T) mm	820 x 299 x 215	820 x 299 x 215	820 x 299 x 215	1055 x 299 x 215	1055 x 299 x 215



Bezeichnung	Cebu				
	AR07	AR09	AR12	AR18	AR24
Artikelnummer	701518	701519	701520	701521	701522
Kühlleistung kW	2,0	2,5	3,5	5,0	6,5
Nenn-Heizleistung kW	2,2	3,2	3,5	6,0	7,4
Schalldruck Innengerät min.   max. dB(A)	19 36	19 37	19 38	28 41	29 45
Schalleistung Innengerät max. dB(A)	54	54	56	58	62
max. Luftumwälzung Innengerät m³/h	594	630	654	990	1032
max. Entfeuchtungsleistung l/h	1,0	1,0	1,5	2,0	2,5
Abmessungen (B x H x T) mm	820 x 299 x 215	820 x 299 x 215	820 x 299 x 215	1055 x 299 x 215	1055 x 299 x 215

- Nennkühlleistung bei Raumtemperatur 27° C, Außentemperatur 35° C und 5 m Leitungslänge.
- Nennheizleistung bei Raumtemperatur 20° C, Außentemperatur 7° C und 5 m Leitungslänge.
- Schalldaten gemessen im schalltoten Raum in 1 m Abstand nach ISO 3741.





Merkmal / Gerätetyp	Wind-Free™ 1-Wege-Kassette	Wind-Free™ 4-Wege-Kassette	Truhengerät
Kühlen / Heizen / Automatikmodus	•	•	•
Full HD-Luftfilter	•	•	•
Automatische Bewegung der Luftleitlamelle (auf/ab)	•	•	•
Plasma Ionizer (filtriert Bakterien, Viren und Allergene)		optional	•
Kühlen ohne Zugluft (Wind-Free™)	•	•	
Infrarot-Fernbedienung im Lieferumfang			•

## Free Joint Multi Split Kassettengeräte



Bezeichnung	Wind-Free™ 1-Wege-Kassette		Wind-Free™ 4-Wege-Kassette				
	AJ026	AJ035	AJ016	AJ020	AJ026	AJ035	AJ052
Artikelnummer	701551	701552	701553	701554	701555	701556	701557
Nenn-Kühlleistung kW	2,6	3,5	1,6	2,0	2,6	3,5	5,2
Nenn-Heizleistung kW	2,9	3,8	2,0	2,2	2,9	3,8	5,6
Schalldruck Innengerät min.   max. dB(A)	26 32	30 37	33 29 24	33 29 24	33 29 24	35 31 27	39 36 32
Schalleistung Innengerät max. dB(A)	55	58	49	49	49	53	55
max. Luftumwälzung Innengerät m³/h	372	456	540	540	540	630	630
Abmessungen mit Zierblende (B x H x T) mm	970 x 150 x 410	970 x 150 x 410	575 x 250 x 575	575 x 250 x 575	575 x 250 x 575	575 x 250 x 575	575 x 250 x 575

## Free Joint Multi Split Truhengeräte



Bezeichnung	Truhengerät		
	AJ026	AJ035	AJ052
Artikelnummer	701561	701562	701563
Nenn-Kühlleistung kW	2,6	3,5	5,2
Nenn-Heizleistung kW	2,9	3,8	5,6
Schalldruck Innengerät min.   max. dB(A)	36 31 23	38 35 24	43 39 32
Schalleistung Innengerät max. dB(A)	53	57	60
max. Luftumwälzung Innengerät m³/h	540	630	672
Abmessungen (B x H x T) mm	720 x 620 x 199	720 x 620 x 199	720 x 620 x 199

- Nennkühlleistung bei Raumtemperatur 27° C, Außentemperatur 35° C und 5 m Leitungslänge
- Nennheizleistung bei Raumtemperatur 20° C, Außentemperatur 7° C und 5 m Leitungslänge
- Schalldaten gemessen im schalltoten Raum in 1 m Abstand nach ISO 3741
- Das Truhengerät kann, aufgrund der gesetzl. Bestimmungen des Kältemittels R32, nur mit bestimmten Außengeräten kombiniert werden. Ihre Kältefachfirma berät Sie hierzu gerne.



## Free Joint Multi Split Kanaleinbaugeräte

Merkmale / Gerätetyp	inkl. Luftfilter
Kühlen / Heizen / Automatikmodus	•
Kompakte Bauhöhe, Integration in Zwischendecke	•
Inkl. Luftfilter	•
Kabelfernbedienung oder Infrarot-Fernbedienung (jeweils nicht im Lieferumfang)	•
Kondensatpumpe optional (nicht im Lieferumfang)	•



Bezeichnung	Kanaleinbaugerät		
	AJ026	AJ035	AJ052
Artikelnummer	701558	701559	701560
Nenn-Kühlleistung kW	2,6	3,5	5,2
Nenn-Heizleistung kW	2,9	3,8	5,6
Schalldruck Innengerät min.   max. dB(A)	33 29 23	34 30 25	39 42
Schalleistung Innengerät max. dB(A)	50	50	59
max. Luftumwälzung Innengerät m³/h	516	588	978
Abmessungen (B x H x T) mm	900 x 199 x 600	900 x 199 x 600	900 x 260 x 480

- Nennkühlleistung bei Raumtemperatur 27° C, Außentemperatur 35° C und 5 m Leitungslänge.
- Nennheizleistung bei Raumtemperatur 20° C, Außentemperatur 7° C und 5 m Leitungslänge.
- Schalldaten gemessen im schalltoten Raum in 1 m Abstand nach ISO 3741.
- Der wahrgenommene Schalldruck ist wesentlich vom Luftkanalsystem im Gebäude abhängig.

## Free Joint Multi Split Regelung

Bezeichnung	Infrarot-Fernbedienung
Artikelnummer	701051
Abmessungen (B x H x T) mm	48 x 138 x 30
Montage	inkl. Wandhalterung
Kompatibel mit	Kanaleinbaugerät, Kassettengerät
Grundfunktionen	•
Wind-Free™- und Sonderfunktionen	•
24h-Timer	•



Bezeichnung	Kabelfernbedienung Premium
Artikelnummer	701211
Abmessungen (B x H x T) mm	120 x 124 x 24
Montage	Wandmontage
Kompatibel mit	Wandgerät, Kanaleinbaugerät, Truhengerät, Kassettengerät
Grundfunktionen	•
Wind-Free™- und Sonderfunktionen	•
Beleuchtetes Display	•
Eigener Raumtemperaturfühler	•
Tages- und Wochenzeitprogramm	•



Bezeichnung	Kabelfernbedienung Premium Plus
Artikelnummer	701375
Abmessungen (B x H x T) mm	120 x 120 x 19
Montage	Wandmontage
Kompatibel mit	Wandgerät, Kanaleinbaugerät, Truhengerät, Kassettengerät
Grundfunktionen	•
Wind-Free™- und Sonderfunktionen	•
LCD-Farbdisplay mit deutscher Menüführung	•
Eigener Raumtemperaturfühler	•
Tages- und Wochenzeitprogramm	•



Bezeichnung	Kabelfernbedienung-Touch
Artikelnummer	701482
Abmessungen (B x H x T) mm	94 x 120 x 20
Montage	Wandmontage
Kompatibel mit	Wandgerät, Kanaleinbaugerät, Truhengerät, Kassettengerät
Grundfunktionen	•
Wind-Free™- und Sonderfunktionen	•
Beleuchtetes Display	•



Bezeichnung	Externes Wi-Fi Modul
Artikelnummer	701493
Abmessungen (B x H x T) mm	120 x 124 x 29
Montage	Wandmontage
Kompatibel mit	Kanaleinbaugerät, Truhengerät, Kassettengerät
App-Steuerung via Wi-Fi	•



- Für bis zu 5 Innengeräte nur ein Wi-Fi-Kit erforderlich

# SAMSUNG

powered by **SamCool**



Ihr autorisierter Samsung-Partner:

